



GLOBINIT

FRONTY | PANELE MDF

GLOBINIT
FRONTY | PANELE MDF



**Gepard
Biznesu
2012**

meplus
WYRÓZNIENIE
2011



Gepard Biznesu 2010

meplus
WYRÓZNIENIE
2010



GLOBINIT SP.Z O.O. JEST NOWOCZESNYM, DYNAMICZNIE ROZWIJAJĄCYM SIĘ PRZEDSIĘBIORSTWEM SPECJALIZUJĄCYM SIĘ W PRODUKCJI MEBLI ORAZ FRONTÓW MEBLOWYCH, Z WYŁĄCZNIE POLSKIM KAPITAŁEM. SIEDZIBA FIRMY ZNAJDUJE SIĘ POD RZESZOWEM W MIEJSCOWOŚCI ŁĄKA. WYSOKA JAKOŚĆ WYROBÓW UZYSKANA DZIĘKI ZASTOSOWANIU NAJNOWOCZĘSZEJSZYCH TECHNOLOGII I WYSOKICH KLASYFIKACJI PROCOWNIKÓW SPRAWIŁA, ŻE W KRÓTKIM CZASIE GLOBINIT SP. Z O.O. STAŁA SIĘ ZNACZĄCYM PROCUCENTEM W BRANŻY MEBLARSKIEJ.

OD POCZĄTKU ISTNIENIA FIRMA SYSTEMATYCZNIE AKTUALIZUJE SWOJĄ OFERTĘ O NOWE PRODUKTY. DLATEGO, OBOK SZEROKIEJ GAMY FRONTÓW MEBLOWYCH W OFERCIE GLOBINIT ZNAJDUJĄ SIĘ GOTOWE KOLEKCJE MEBLI DLA DZIECI I MŁODZIEŻY, MEBLE KONTRAKTOWE ORAZ MEBLE NA WYMIAR.

WYSOKĄ JAKOŚĆ NASZYCH PRODUKTÓW POTWIERDZAJĄ LICZNE NAGRODY ORAZ CERTYFIKATY.

NASZE MARKI



CERTYFIKAT ISO
PN-EN ISO 9001:2009

GLOBINIT
STUDIO MEBLI - FRONTY PANELE MDF

www.globinit.com.pl

BAGGIDESIGN
CHILDREN AND YOUTH FURNITURE

www.baggidesign.pl

autofLOORpl

www.autofloor.pl



DEKLARACJA
BEZPIECZEŃSTWA ICA

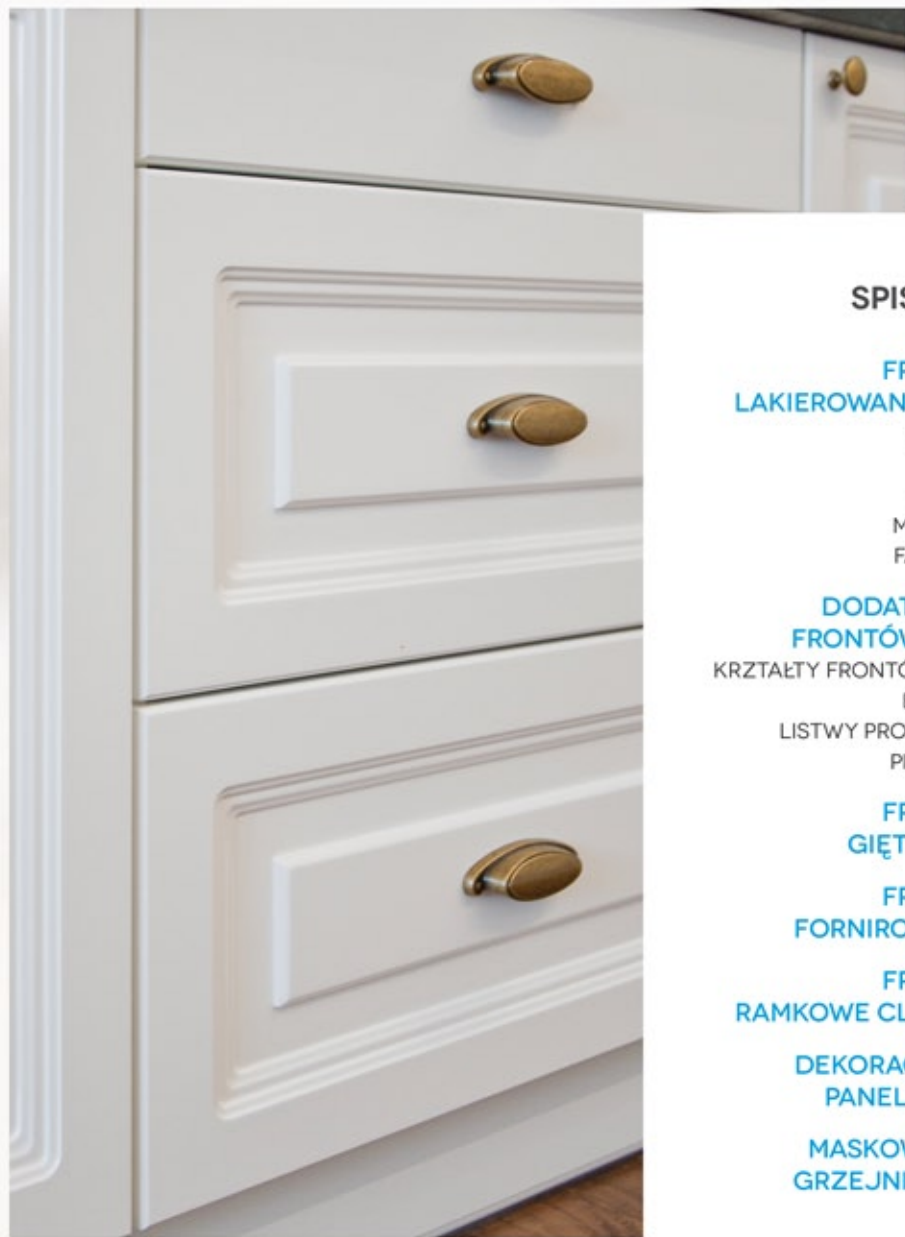

SPIS TREŚCI

FRONTY LAKIEROWANE MDF	2
SIMPLE	2
YUPPI	4
DECCO	6
MODERN	8
FANTASY	10
DODATKI DO FRONTÓW MDF	11
KRZTAŁTY FRONTÓW MDF	11
BLENDY	11
LISTWY PROFILOWE	11
PILASTRY	11
FRONTY GIĘTE MDF	12
FRONTY FORNIROWANE	14
FRONTY RAMKOWE CLASSIC	16
DEKORACYJNE PANELE MDF	18
MASKOWNICE GRZEJNIKOWE	19



SIMPLE 101

GLOBINIT
FRONTY | PANELE MDF

KOLORYSTYKA: NCS, RAL, ICA, ICA METALLIZZATI

WYKOŃCZENIA: M-MAT, P-POŁYSK, PE-PERŁA,
BG-BROKAT POŁYSK, BM-BROKAT MAT,
MEM-METALIK MAT, MEP-METALIK POŁYSK

Simple 101/18/R2/RAL 9003/P



SIMPLE 102

FRONTY | PANELE MDF

KOLORYSTYKA: NCS, RAL, ICA, ICA METALLIZZATI

WYKOŃCZENIA: M-MAT, P-POŁYSK, PE-PERŁA,
BG-BROKAT POŁYSK, BM-BROKAT MAT,
MEM-METALIK MAT, MEP-METALIK POŁYSK

Simple 102/18/R2/NCS S 2050-R60B/M



MIN WYMIAR FRONTU 110 X 196
MAX WYMIAR FRONTU 1250 X 2450



SIMPLE 102-E

GLOBINIT
FRONTY | PANELE MDF

NCS, RAL, ICA, ICA METALLIZZATI

KOLORYSTYKA: M-MAT, P-POŁYSK, PE-PERŁA,
WYKOŃCZENIA: BG-BROKAT POŁYSK, BM-BROKAT MAT,
MEM-METALIK MAT, MEP-METALIK POŁYSK

Simple 102-E/18/R2/NCS S 1010-Y30R/P



MIN WYMIAR FRONTU
MAX WYMIAR FRONTU
MIN SZEROKOŚĆ PODCHWYTU



SIMPLE 103

GLOBINIT
FRONTY | PANELE MDF

KOLORYSTYKA: NCS, RAL, ICA, ICA METALLIZZATI

WYKOŃCZENIA: M-MAT, P-POŁYSK, PE-PERŁA,
BG-BROKAT POŁYSK, BM-BROKAT MAT,
MEM-METALIK MAT, MEP-METALIK POŁYSK

Simple 103/18/R2/NCS S 5005-R20B/P

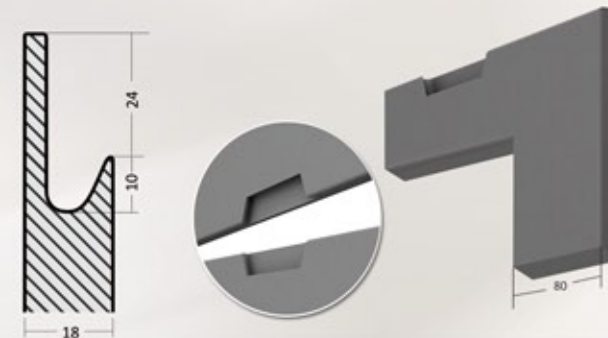

MIN WYMIAR FRONTU 110 X 196
MAX WYMIAR FRONTU 1250 X 2450
SZEROKOŚĆ PODCHWYTU 150



SIMPLE 104

GLOBINIT
FRONTY | PANELE MDF

KOLORYSTYKA: NCS, RAL, ICA, ICA METALLIZZATI

WYKOŃCZENIA: M-MAT, P-POLYSK, PE-PERŁA,
BG-BROKAT POLYSK, BM-BROKAT MAT,
MEM-METALIK MAT, MEP-METALIK POLYSK

Simple 104/18/R2/NCS S 2570-Y80R/P

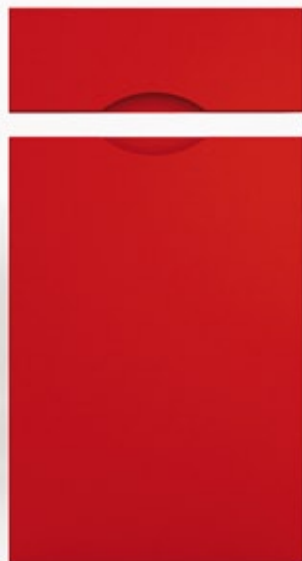

MIN WYMIAR FRONTU
MAX WYMIAR FRONTU
SZEROKOŚĆ PODCHWYTU



SIMPLE 105

GLOBINIT
FRONTY | PANELE MDF

KOLORYSTYKA: NCS, RAL, ICA, ICA METALLIZZATI

WYKOŃCZENIA: M-MAT, P-POLYSK, PE-PERŁA,
BG-BROKAT POLYSK, BM-BROKAT MAT,
MEM-METALIK MAT, MEP-METALIK POLYSK

Simple 105/18/R1/NCS S 0570-G40Y/P



MIN WYMIAR FRONTU
MAX WYMIAR FRONTU



SIMPLE 106

GLOBINIT
FRONTY | PANELE MDF

KOLORYSTYKA: NCS, RAL, ICA, ICA METALLIZZATI

WYKOŃCZENIA: M-MAT, P-POLYSK, PE-PERŁA,
BG-BROKAT POLYSK, BM-BROKAT MAT,
MEM-METALIK MAT, MEP-METALIK POLYSK

Simple 106/18/R2/RAL 4007/P



MIN WYMIAR FRONTU
MAX WYMIAR FRONTU
MIN SZEROKOŚĆ PODCHWYTU

SIMPLE 107

GLOBINIT
FRONTY | PANELE MDF

KOLORYSTYKA: NCS, RAL, ICA,

WYKOŃCZENIA: M-MAT, P-POLYSK

WSTAWKA: FORNIR, SZKŁO

Simple 107/18/R2/RAL 9011/fornir

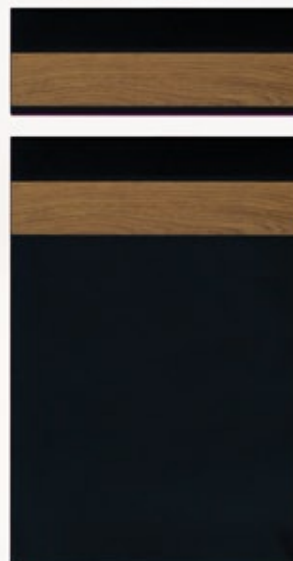

PRZYKŁADOWE FRONTY ZE WSTAWKĄ
Z FORNIRU PIONOWĄ LUB POZIOMĄ
MOŻLIWOŚĆ ZACHOWANIA CIĄGŁOŚCI USŁOJENIA
MOŻLIWOŚĆ WYKONANIA PODCHYTU

WYCENA INDYWIDUALNA
PO PRZESŁANIU PROJEKTU

MIN WYMIAR FRONTU
MAX WYMIAR FRONTU
MIN SZEROKOŚĆ WSTAWKI



YUPPI 201

GLOBINIT
FRONTY | PANELE MDF

KOLORYSTYKA: NCS, RAL, ICA, ICA METALLIZZATI

WYKOŃCZENIA: M-MAT, P-POŁYSK, PE-PERŁA,
BG-BROKAT POŁYSK, BM-BROKAT MAT,
MEM-METALIK MAT, MEP-METALIK POŁYSK



Yuppi 201/18/V/RAL 9003/M

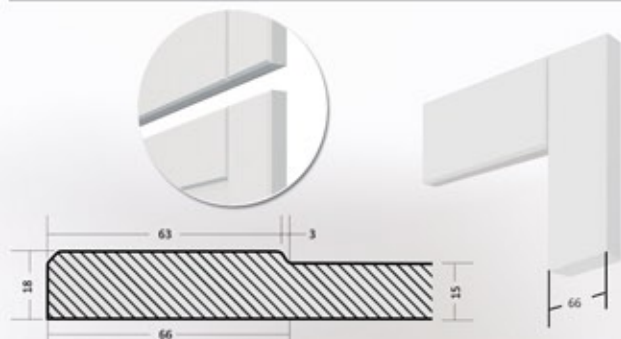

frez V

MIN WYMIAR FRONTU
MAX WYMIAR FRONTU



YUPI 202

GLOBINIT
FRONTY | PANELE MDF

KOLORYSTYKA: NCS, RAL, ICA, ICA METALLIZZATI

WYKOŃCZENIA: M-MAT, P-POŁYSK, PE-PERŁA,
BG-BROKAT POŁYSK, BM-BROKAT MAT,
MEM-METALIK MAT, MEP-METALIK POŁYSK



Yuppi 202/18/V/NCS S 2050-R60B/M

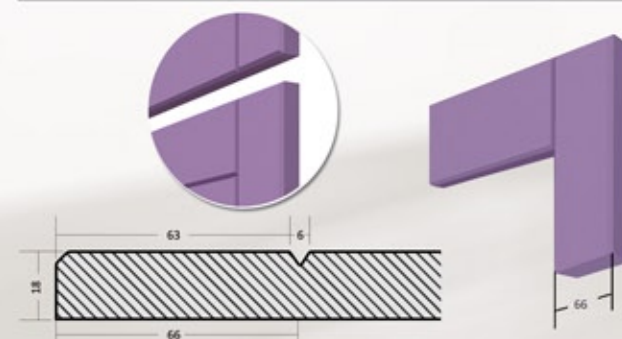

frez V

MIN WYMIAR FRONTU
MAX WYMIAR FRONTU



YUPI 203

GLOBINIT
FRONTY | PANELE MDF

NCS, RAL, ICA, ICA METALLIZZATI

KOLORYSTYKA: M-MAT, P-POŁYSK, PE-PERŁA,
WYKOŃCZENIA: BG-BROKAT POŁYSK, BM-BROKAT MAT,
MEM-METALIK MAT, MEP-METALIK POŁYSK



Yuppi 203/18/V/NCS S 5005-R20B/P

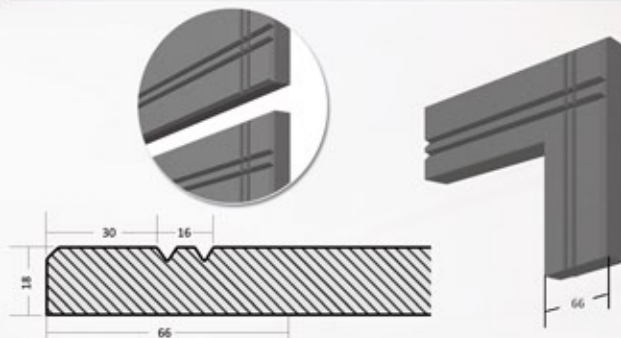

frez V

MIN WYMIAR FRONTU
MAX WYMIAR FRONTU



YUPI 204

GLOBINIT
FRONTY | PANELE MDF

KOLORYSTYKA: NCS, RAL, ICA, ICA METALLIZZATI

WYKOŃCZENIA: M-MAT, P-POŁYSK, PE-PERŁA,
BG-BROKAT POŁYSK, BM-BROKAT MAT,
MEM-METALIK MAT, MEP-METALIK POŁYSK

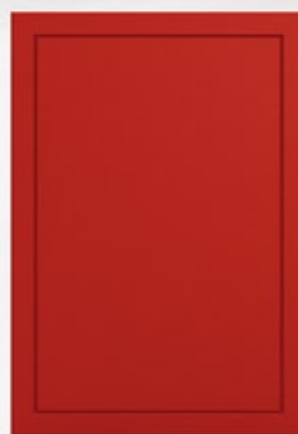
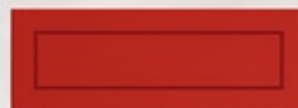

Yuppi 204/18/V/NCS S 2570-Y80R/P

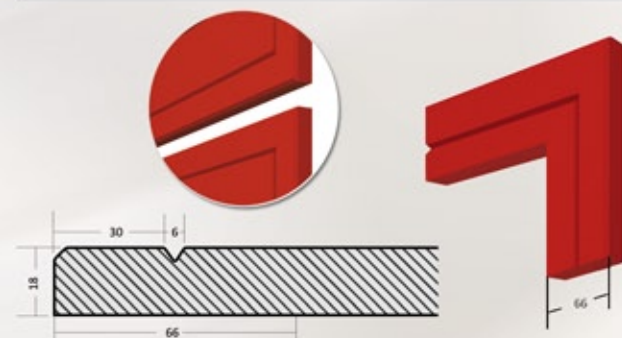

frez V

MIN WYMIAR FRONTU
MAX WYMIAR FRONTU



YUPPI 205

GLOBINIT
FRONTY | PANELE MDF

KOLORYSTYKA: NCS, RAL, ICA, ICA METALLIZZATI

WYKOŃCZENIA: M-MAT, P-POŁYSK, PE-PERŁA,
BG-BROKAT POŁYSK, BM-BROKAT MAT,
MEM-METALIK MAT, MEP-METALIK POŁYSK

Yuppi 205/18/V/NCS S 1010-Y30R/P

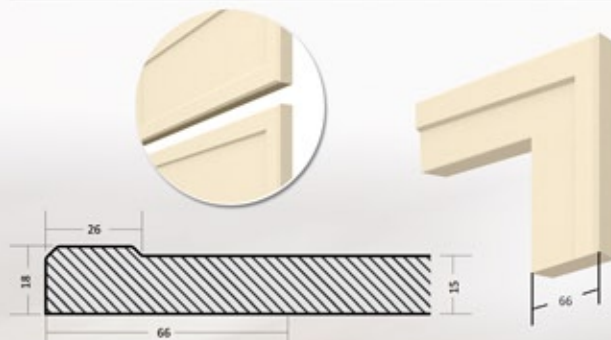

frez V

MIN WYMIAR FRONTU
MAX WYMIAR FRONTU



YUPI 206

GLOBINIT
FRONTY | PANELE MDF

KOLORYSTYKA: NCS, RAL, ICA, ICA METALLIZZATI

WYKOŃCZENIA: M-MAT, P-POŁYSK, PE-PERŁA,
BG-BROKAT POŁYSK, BM-BROKAT MAT,
MEM-METALIK MAT, MEP-METALIK POŁYSK

Yuppi 206/18/V/NCS S 0570-G40Y/P

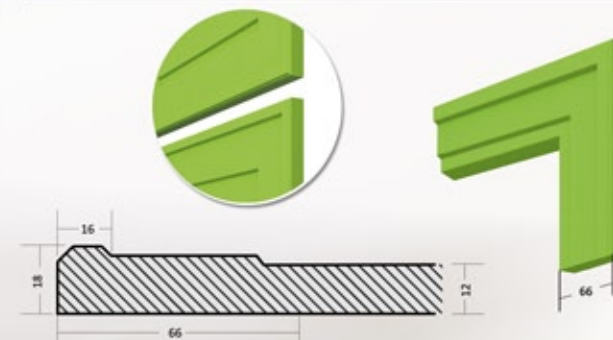

frez V

MIN WYMIAR FRONTU
MAX WYMIAR FRONTU



YUPI 207

GLOBINIT
FRONTY | PANELE MDF

KOLORYSTYKA: NCS, RAL, ICA, ICA METALLIZZATI

WYKOŃCZENIA: M-MAT, P-POŁYSK, PE-PERŁA,
BG-BROKAT POŁYSK, BM-BROKAT MAT,
MEM-METALIK MAT, MEP-METALIK POŁYSK

Yuppi 207/18/V/RAL 4008/P

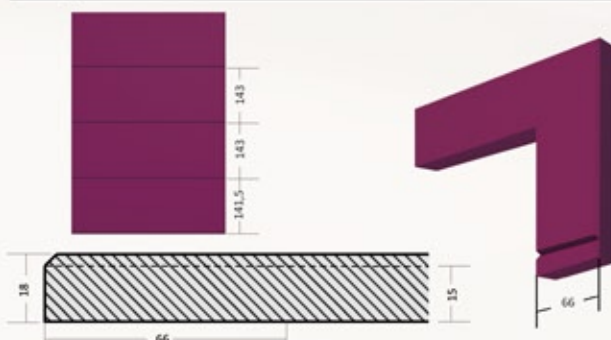
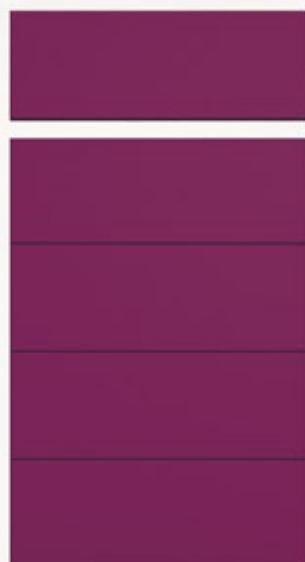

frez V

MIN WYMIAR FRONTU
MAX WYMIAR FRONTU



YUPI 208

GLOBINIT
FRONTY | PANELE MDF

KOLORYSTYKA: NCS, RAL, ICA, ICA METALLIZZATI

WYKOŃCZENIA: M-MAT, P-POŁYSK, PE-PERŁA,
BG-BROKAT POŁYSK, BM-BROKAT MAT,
MEM-METALIK MAT, MEP-METALIK POŁYSK

Yuppi 208/18/V/RAL 1018/M

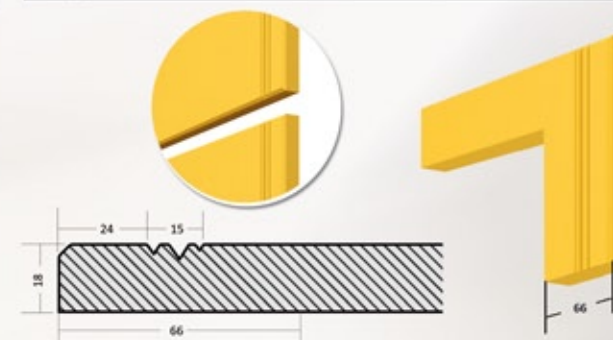

frez V

MIN WYMIAR FRONTU
MAX WYMIAR FRONTU



DECCO 301

KOLORYSTYKA: NCS, RAL, ICA, ICA METALLIZZATI

WYKOŃCZENIA: M-MAT, P-POLYSK, PE-PERŁA,
BG-BROKAT POLYSK, BM-BROKAT MAT,
MEM-METALIK MAT, MEP-METALIK POLYSK

Decco 301/18/V/RAL 9003/M

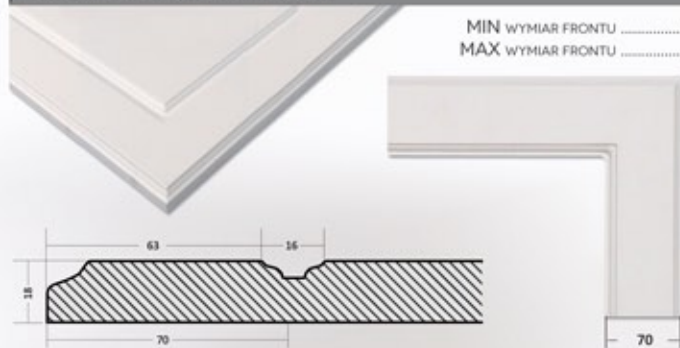

MIN WYMIAR FRONTU
MAX WYMIAR FRONTU

frez
dekoracyjny



DECCO 302

KOLORYSTYKA: NCS, RAL, ICA, ICA METALLIZZATI

WYKOŃCZENIA: M-MAT, P-POLYSK, PE-PERŁA,
BG-BROKAT POLYSK, BM-BROKAT MAT,
MEM-METALIK MAT, MEP-METALIK POLYSK

Decco 302/18/V/NCS S 2050-R60B/M

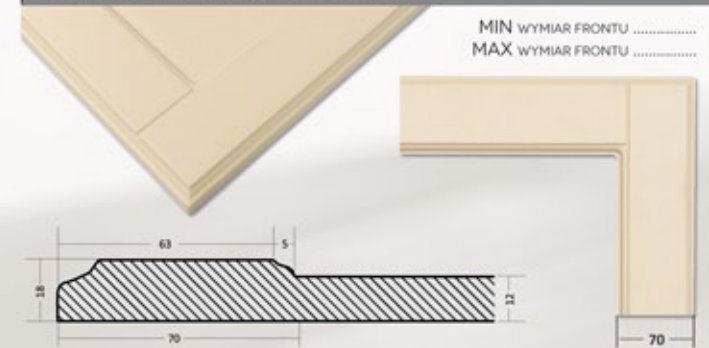

MIN WYMIAR FRONTU
MAX WYMIAR FRONTU

frez
dekoracyjny



DECCO 303

NCS, RAL, ICA, ICA METALLIZZATI

KOLORYSTYKA: M-MAT, P-POLYSK, PE-PERŁA,
WYKOŃCZENIA: BG-BROKAT POLYSK, BM-BROKAT MAT,
MEM-METALIK MAT, MEP-METALIK POLYSK

Decco 303/18/V/NCS S 5005-R20B/P

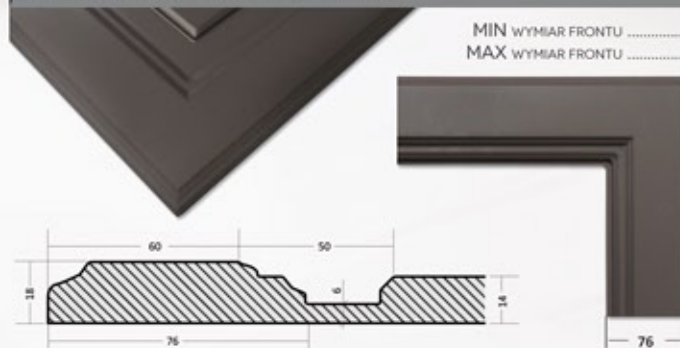

MIN WYMIAR FRONTU
MAX WYMIAR FRONTU

frez
dekoracyjny



DECCO 304

KOLORYSTYKA: NCS, RAL, ICA, ICA METALLIZZATI

WYKOŃCZENIA: M-MAT, P-POLYSK, PE-PERŁA,
BG-BROKAT POLYSK, BM-BROKAT MAT,
MEM-METALIK MAT, MEP-METALIK POLYSK

Decco 304/18/V/NCS S 2570-Y80R/P

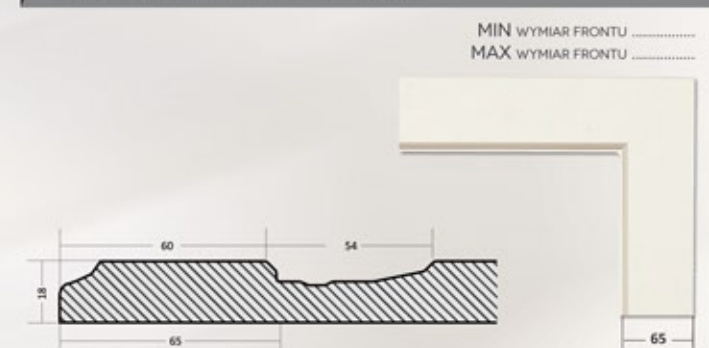

MIN WYMIAR FRONTU
MAX WYMIAR FRONTU

frez
dekoracyjny



DECCO 305

KOLORYSTYKA: NCS, RAL, ICA, ICA METALLIZZATI

WYKOŃCZENIA: M-MAT, P-POŁYSK, PE-PERŁA,
BG-BROKAT POŁYSK, BM-BROKAT MAT,
MEM-METALIK MAT, MEP-METALIK POŁYSK

Decco 305/18/V/NCS S 1010-Y30R/P

MIN WYMIAR FRONTU
MAX WYMIAR FRONTU

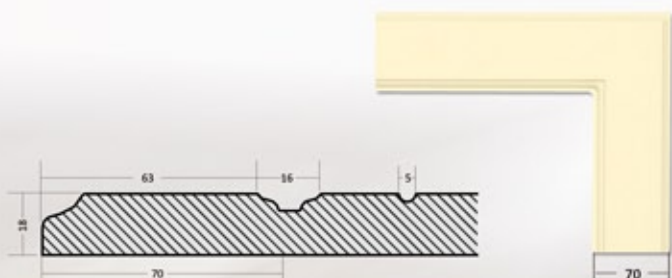

frez
dekoracyjny



DECCO 306

KOLORYSTYKA: NCS, RAL, ICA, ICA METALLIZZATI

WYKOŃCZENIA: M-MAT, P-POŁYSK, PE-PERŁA,
BG-BROKAT POŁYSK, BM-BROKAT MAT,
MEM-METALIK MAT, MEP-METALIK POŁYSK

Decco 306/18/V/NCS S 0570-G40Y/P

MIN WYMIAR FRONTU
MAX WYMIAR FRONTU

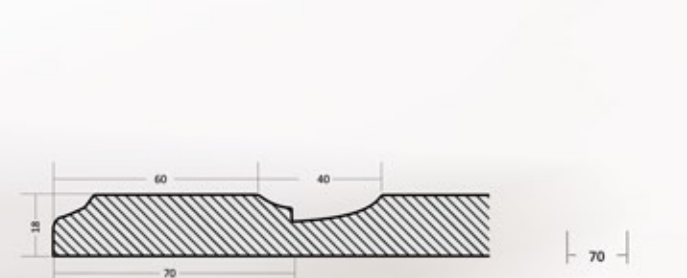

frez
dekoracyjny



DECCO 307

GLOBINIT
FRONTY | PANELE MDF

KOLORYSTYKA: NCS, RAL, ICA, ICA METALLIZZATI

WYKOŃCZENIA: M-MAT, P-POŁYSK, PE-PERŁA,
BG-BROKAT POŁYSK, BM-BROKAT MAT,
MEM-METALIK MAT, MEP-METALIK POŁYSK

Decco 307/18/V/NCS S 1040-R40B/P

MIN WYMIAR FRONTU
MAX WYMIAR FRONTU

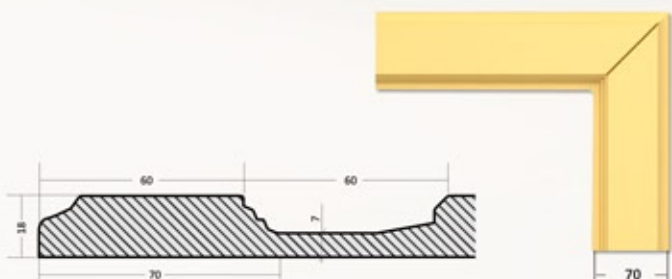

frez
dekoracyjny



DECCO 308

GLOBINIT
FRONTY | PANELE MDF

KOLORYSTYKA: NCS, RAL, ICA, ICA METALLIZZATI

WYKOŃCZENIA: M-MAT, P-POŁYSK, PE-PERŁA,
BG-BROKAT POŁYSK, BM-BROKAT MAT,
MEM-METALIK MAT, MEP-METALIK POŁYSK

Decco 308/18/V/NCS S 1030-Y20R/M

MIN WYMIAR FRONTU
MAX WYMIAR FRONTU

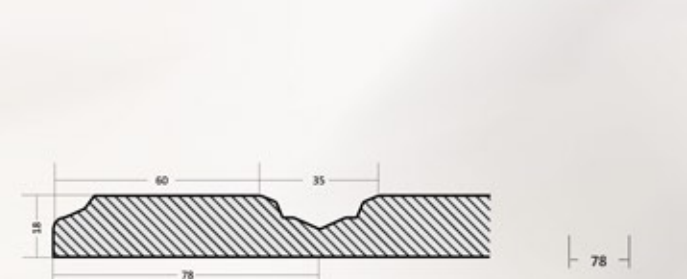

frez
dekoracyjny



KOLORYSTYKA: NCS, RAL, ICA, ICA METALLIZZATI

WYKOŃCZENIA: M-MAT, P-POLYSK, PE-PERŁA,
BG-BROKAT POŁYSK, BM-BROKAT MAT,
MEM-METALIK MAT, MEP-METALIK POŁYSK

Modern 401/18/R2/NCS S 0570-G40Y/P

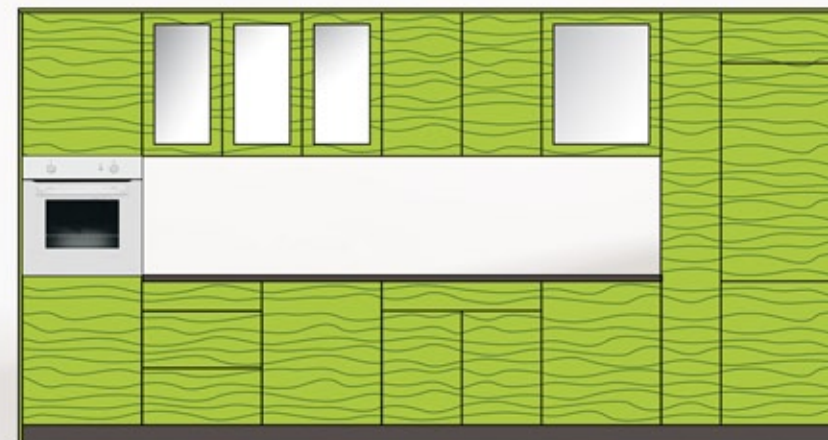
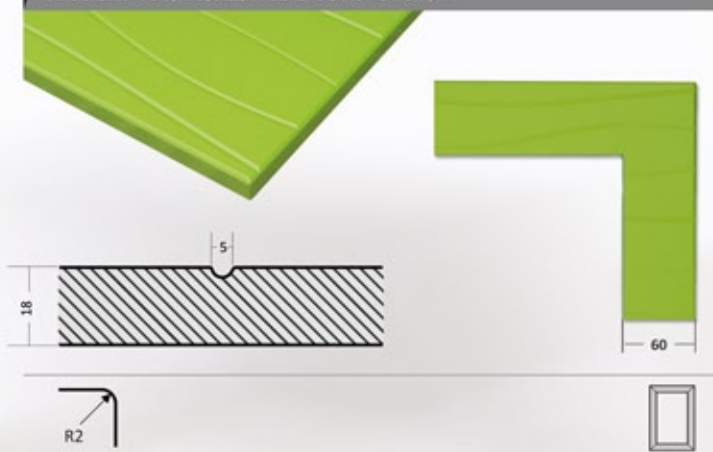
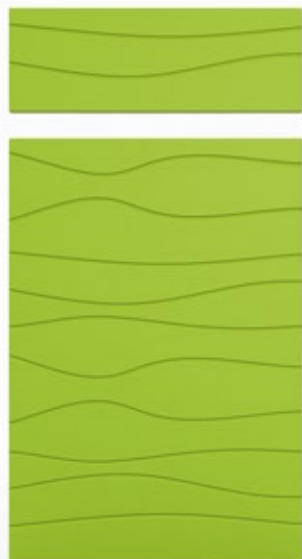

W WYPADKU ZAMÓWIENIA FRONTÓW Z ZACHOWANIEM CIĄGŁOŚCI WZORU,
KONIECZNE PRZESŁANIE PROJEKTU KUCHNI W CELU NANIESIENIA WZORU.
WYMAGANA AKCEPTACJA.

NCS, RAL, ICA, ICA METALLIZZATI

KOLORYSTYKA: M-MAT, P-POLYSK, PE-PERŁA,
WYKOŃCZENIA: BG-BROKAT POŁYSK, BM-BROKAT MAT,
MEM-METALIK MAT, MEP-METALIK POŁYSK

Modern 402/18/R2/RAL 1034/M

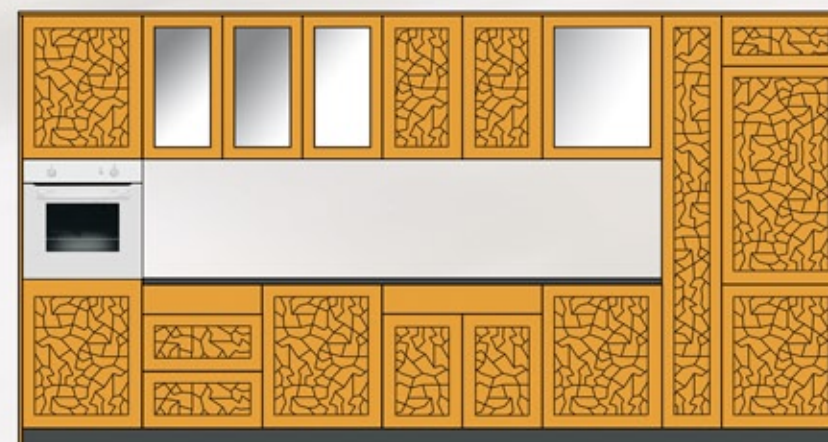
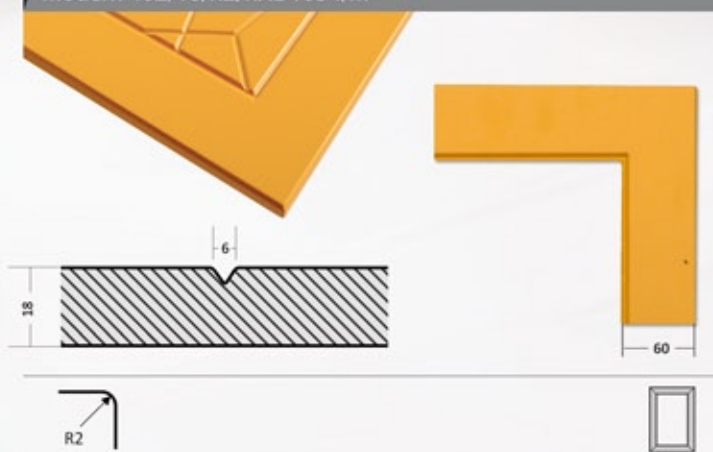

KONIECZNE PRZESŁANIE PROJEKTU KUCHNI W CELU NANIESIENIA WZORU.
WYMAGANA AKCEPTACJA.

KOLORYSTYKA: NCS, RAL, ICA, ICA METALLIZZATI

WYKOŃCZENIA: M-MAT, P-POŁYSK, PE-PERŁA,
BG-BROKAT POŁYSK, BM-BROKAT MAT,
MEM-METALIK MAT, MEP-METALIK POŁYSK

Modern 403/18/R2/RAL 7046/P

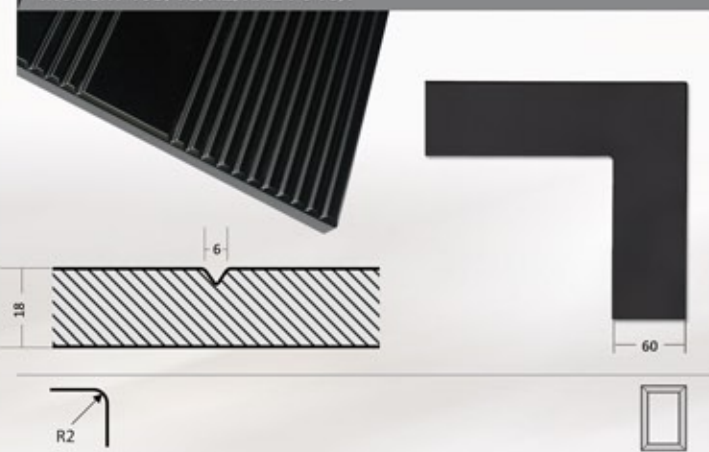

W WYPADKU ZAMÓWIENIA FRONTÓW Z ZACHOWANIEM CIĄGŁOŚCI WZORU
KONIECZNE PRZEŚLANIE PROJEKTU KUCHNI W CELU NANIESIENIA WZORU.
WYMAGANA AKCEPTACJA.

KOLORYSTYKA: NCS, RAL, ICA, ICA METALLIZZATI

WYKOŃCZENIA: M-MAT, P-POŁYSK, PE-PERŁA,
BG-BROKAT POŁYSK, BM-BROKAT MAT,
MEM-METALIK MAT, MEP-METALIK POŁYSK

Modern 404/18/R2/NCS S 2050-R60B/P



W WYPADKU ZAMÓWIENIA FRONTÓW Z ZACHOWANIEM CIĄGŁOŚCI WZORU
KONIECZNE PRZEŚLANIE PROJEKTU KUCHNI W CELU NANIESIENIA WZORU.
WYMAGANA AKCEPTACJA.

ZAMIESZCZONE WZORY SĄ
WZORAMI PRZYKŁADOWYMI
ISTNIEJE MOŻLIWOŚĆ WYKONANIA FRONTÓW
WG POMYSŁU I WZORU
DOSTARCZONEGO PRZEZ KLIENTA

W WYPADKU ZAMÓWIENIA FRONTÓW
Z ZACHOWANIEM CIĄGŁOŚCI WZORU
KONIECZNE JEST PRZEŚLANIE PROJEKTU
KUCHNI W CELU NANIESIENIA WZORU
WYMAGANA AKCEPTACJA

KOLORYSTYKA: NCS, RAL, ICA, ICA METALLIZZATI

WYKOŃCZENIA: M-MAT, P-POŁYSK, PE-PERŁA,
BG-BROKAT POŁYSK, BM-BROKAT MAT,
MEM-METALIK MAT, MEP-METALIK POŁYSK

Fronty lakierowane MDF zdobione różnymi technikami

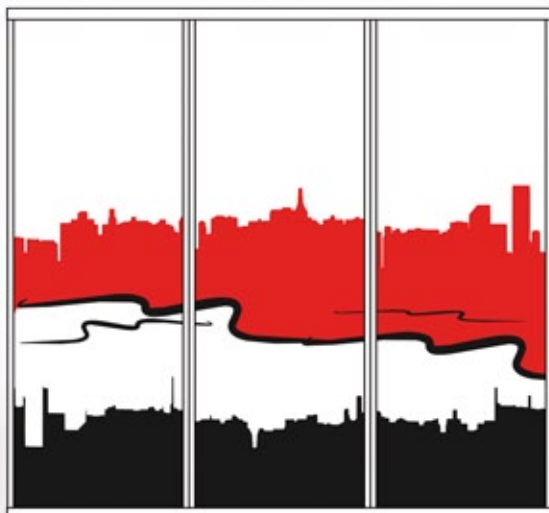

PRZYKŁADOWA SZAFKA WNĘKOWA



PRZYKŁADOWA SZAFKA WNĘKOWA



PRZYKŁADOWA KUCHNIA



PRZYKŁADOWA MEBŁOŚCIANKA



PRZYKŁADOWA KUCHNIA

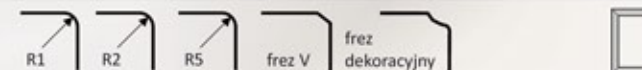



front pełny

MAX WYMIAR
2500 X 1250



witryna



szpros

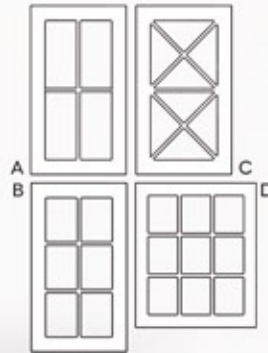

kratka

MAX WYMIAR
713 X 396 MM
WYKOŃCZENIE
TYLKO MAT

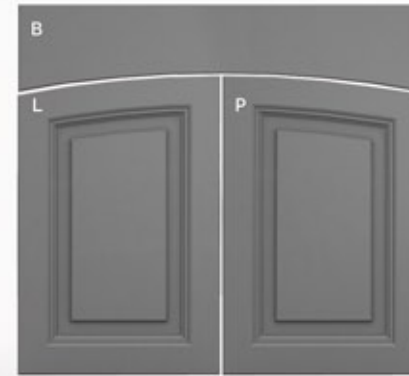

fronty łukowe z blendą

B – BLENDĄ
L – FRONT ŁUKOWY LEWY
P – FRONT ŁUKOWY PRAWY
WYMIARY: 796 X 713 MM
896 X 713 MM
796 X 860 MM
896 X 860 MM

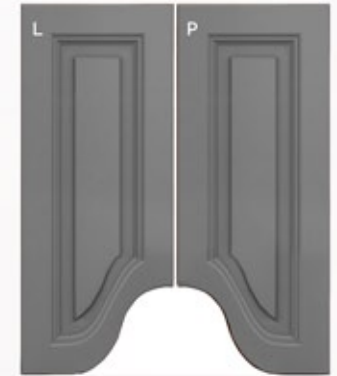

fronty skos

L – FRONT SKOS LEWY
P – FRONT SKOS PRAWY
WYMIARY: 296 X 713 MM
396 X 713 MM
296 X 860 MM
396 X 860 MM



BLENDY



WYMIARY
MAX 100 X 2500 MM
MIN 100 X 100 MM

blenda B1



WYMIARY
MAX 100 X 2500 MM
MIN 100 X 596 MM

blenda B2



WYMIARY
MAX 100 X 2500 MM
MIN 100 X 596 MM

blenda B3



WYMIARY 70 X 146 MM
70 X 296 MM; 70 X 396 MM
70 X 496 MM; 70 X 596 MM

listwa pod butelki



WYMIARY 140 X 146 MM
140 X 196 MM

szufładka pod palec



LISTWY PROFILOWE

DŁUGOŚĆ 2500 MM



WYMIARY 16 X 70 MM

listwa C1



WYMIARY 16 X 70 MM

listwa C2



WYMIARY 22 X 95 MM

listwa C3



WYMIARY 18 X 63 MM

listwa C4



WYMIARY 22 X 70 MM

listwa C5

PILASTRY

WYMIARY 50 X MAX 2500 MM

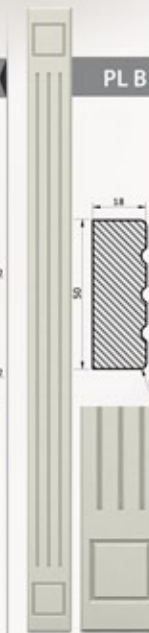
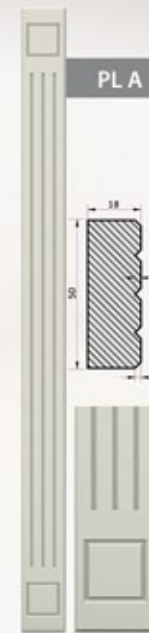

PL A

PL B

PL C

PL D

FRONTY GIĘTE R-240

DOSTĘPNE WE WZORACH

SIMPLE 102, 104
YUPPI 201, 202, 203, 205, 207, 208
DECCO 301, 302, 303, 305, 306, 307, 308



TYP WYGIĘCIA
R-240 WEWNĘTRZNY



TYP WYGIĘCIA
R-240 ZEWNĘTRZNY



TYP WYGIĘCIA
R-240 WEWNĘTRZNY
WITRYNA



TYP WYGIĘCIA
R-240 ZEWNĘTRZNY
WITRYNA

zastosowania

SZAFKI STANDARD

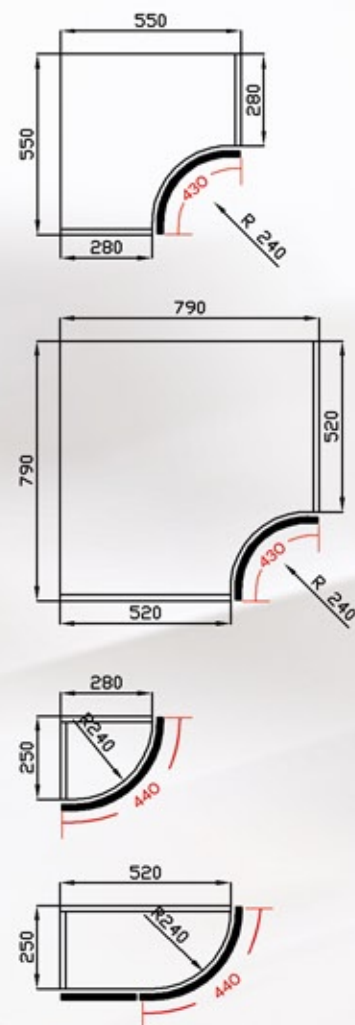

"S"

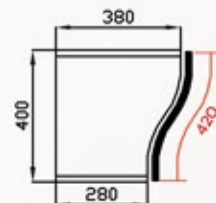

"S"

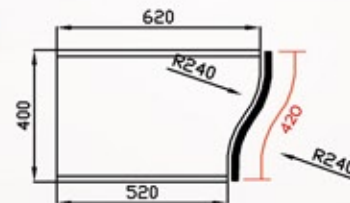

R 450

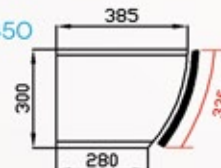

R 1000

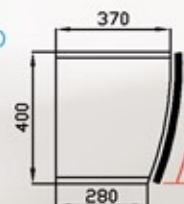

R 1000

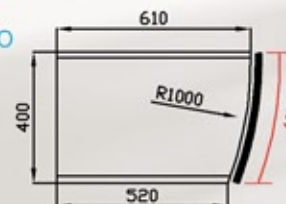

R 450

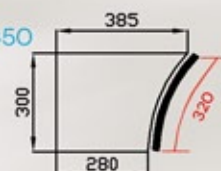

R 1000

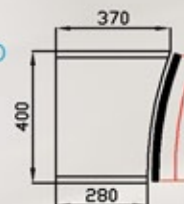

R 1000

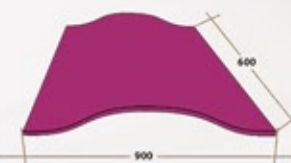
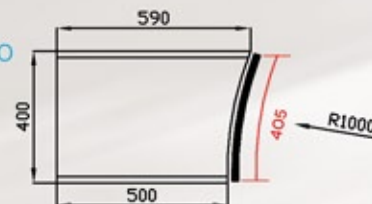

fala A



fala B



fala C



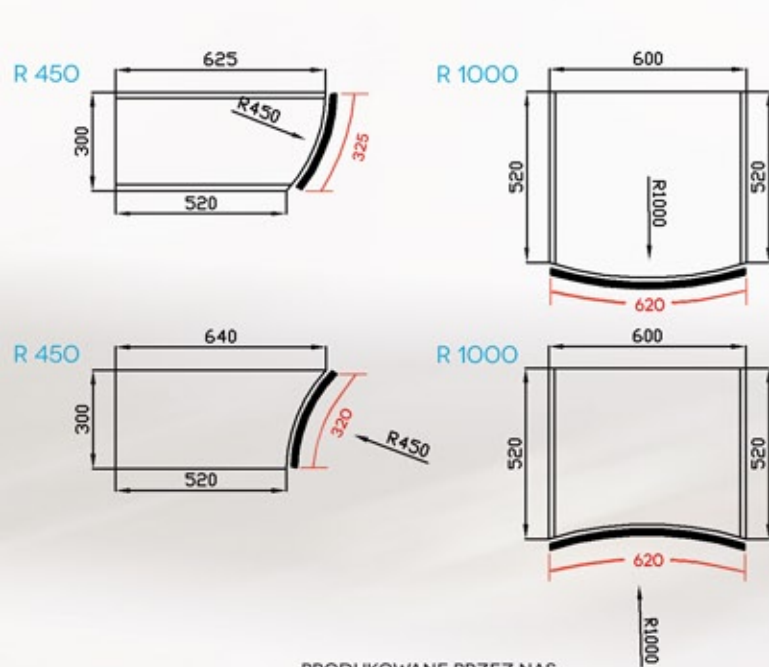

PRODUKOWANE PRZEZ NAS
GIĘTE LAKIEROWANE FRONTY MEBLowe
MOGĄ BYĆ WYKORZYSTYWANE JAKO:

- FRONTY SZAFEK KUCHENNYCH,
- FRONTY SZAFEK ŁAZIENKOWYCH,
- FRONTY DO MEBLI POKOJOWYCH LUB BIUROWYCH,
- ELEMENTY ŁÓŻEK, STOŁÓW, ŁAD, BIUREK ITP.
- ZAKOŃCZENIE SZAFEK NAROŻNYCH,
- OSŁONY FILARÓW.

FRONTY GIĘTE STANOWIĄ ORYGINALNE WYKOŃCZENIE MEBLI I STOLARKI BUDOWLANEJ.
JAKO ELEMENT DEKORACYJNY NADAJĄ POMIESZCZENIOM NIEPOWTARZALNY WYGLĄD I PODNOSZĄ ESTETYKĘ WNĘTRZ.

MOŻNA JE WYKORZYSTYWAĆ W POJEDYNCZYCH ELEMENTACH (NP. NAROŻNIKACH) LUB DO CAŁEJ ZABUDOWY MEBLOWEJ, KTÓRA DZIĘKI GIĘTYM FRONTOM
UZYSKA ŁAGODNY, OPŁYWOWY KSZTAŁT. JEST TO IDEALNE ROZWIĄZANIE DLA LUDZI CENIĄCYCH NOWOCZESNY DESIGN,
POSZUKUJĄCYCH NIEBANALNYCH POMYSŁÓW NA ZAGOSPODAROWANIE PRZESTRZENI MIESZKALNEJ CZY BIUROWEJ.

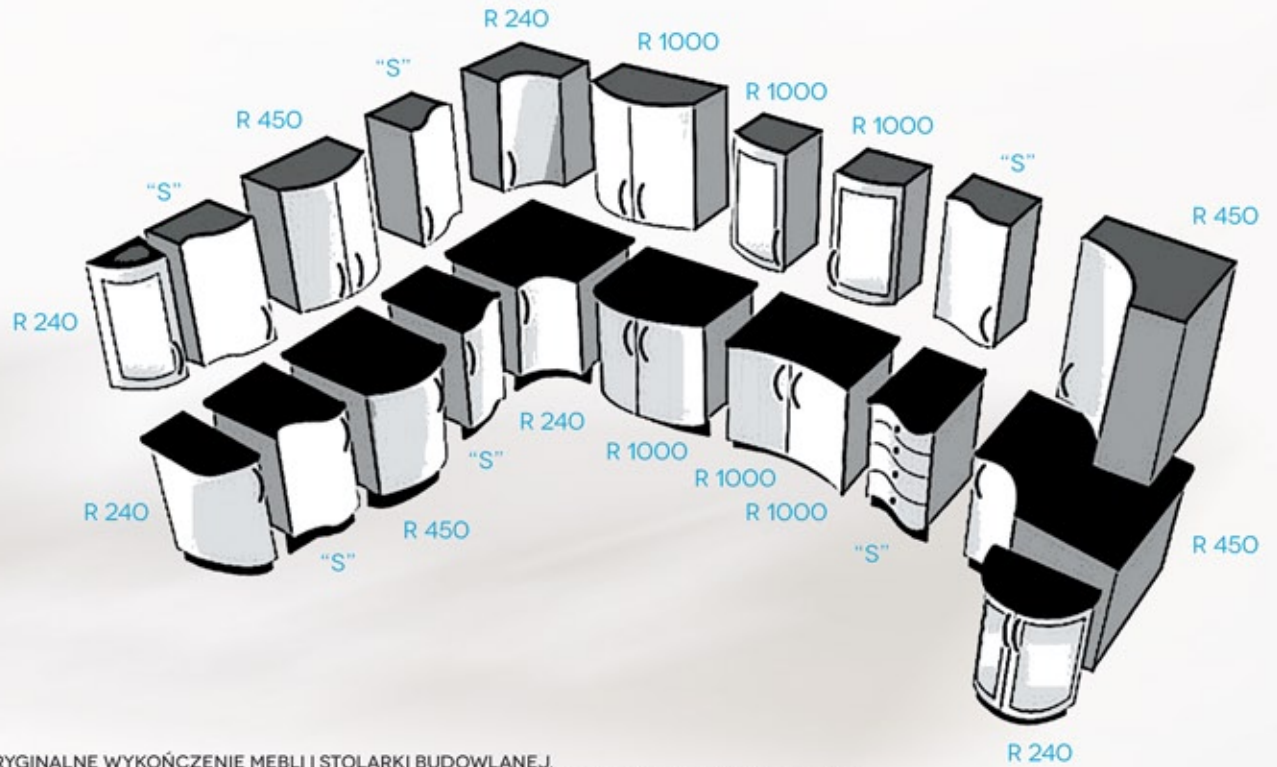

R 240

PROFILE KRZYWIZN

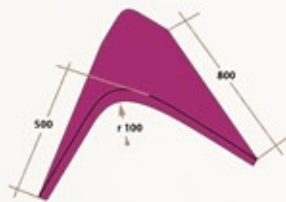

R-100

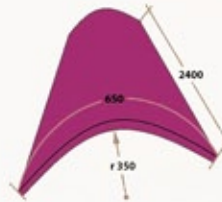

R-350

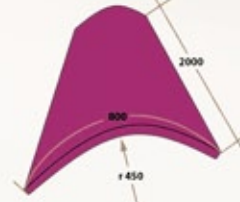

R-450



R-650



R-916

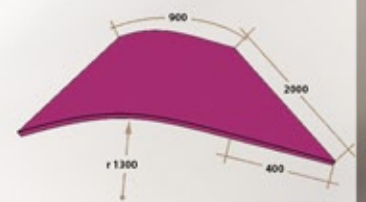

R-1300 + prosta

GLOBINIT
FRONTY | PANELE MDF



FRONTY FORNIROWANE WYKONYWANE SĄ NA BAZIE PŁYTY WIÓROWEJ LUB PŁYTY MDF 18 MM, OKLEJANE SĄ DWUSTRONNIE WYBRANYM TYPEM OKLEINY MODYFIKOWANEJ "CLASSIC VENEER" WRAZ Z KRAWĘDZIAM. LAKIEROWANE LAKIEREM PODKŁADOWYM I NAWIERZCHNIOWYM LAKIEREM BEZBARWNYM PÓŁMATOWYM LUB W WYSOKIM POŁYSKU. PRZY ZAMÓWIENIU FRONTÓW W POŁYSKU DOMYŚLNIE LAKIEROWANA JEST JEDNA PŁASZCZYZNA I WSZYSTKIE KRAWĘDZIE. LEWA STRONA POZOSTAJE W PÓŁMACIE, CHYBA ŻE KLIENT ZAZNACZY INACZEJ. W PRZYPADKU ZAMÓWIENIA FRONTÓW Z ZACHOWANIEM CIĄGŁOŚCI WZORU /ZARÓWNO Z USŁOJENIEM POZIOMYM JAK I PIONOWYM / KONIECZNE JEST PRZESŁANIE PROJEKTU KUCHNI W CELU NANIESIENIA CIĄGŁOŚCI. WYMAGANA AKCEPTACJA.

WZÓR FRONTU – TAFLA
WYKOŃCZENIA

1. MAT OTWARTE PORY
2. MAT NA GŁADKO
3. POŁYSK OTWARTE PORY
4. POŁYSK NA GŁADKO

WYMIARY

MIN 100 X 100
MAX 2450 X 1800

Bambus Carmel Wąski BCW-Y49/DP	Czereśnia Amerykańska CZA-Y44/D4F	Dąb Amerykański DAA-Y59/RP	Dąb Bielony DAB-X05/SP	Orzech Baltimore ORB-Y64/R2F
Dąb Cardinal DACA-X35/SP	Dąb Classic Prostolistny DACP-X07/SP	Dąb Czarno Biały DACB-Y08/SP	Dąb Czarno Srebrny DACS-Y34/SP	Dąb Flader DAF-Y58/M3F
Dąb Grafit DAG-X47/SP	Dąb Pasiak DAP-X09/SP	Dąb Pastelowy DAPS-Y29/SP	Dąb Silver DAS-X54/PR	Drzewo Sandałowce DS-X04/SP
Heban Amarone HEA-Y36/DP	Heban Boliwijski HEB-Y46/SP	Heban Cejlon HEC-Y30/SP	Heban Corvina HECO-X37/DP	Heban Jasny HEJ-X10/SP
Heban Makassar Biały HEMB-X50/H2F	Heban Makassar Lux HEML-X60/RP	Heban Makassar HEM-X21/SP	Heban Pasiak Szeroki HESZ-Y23/SP	Heban Pasiak Wąski HEW-Y22/SP

FRONTY FORNIROWANE – OKLEINA MODYFIKOWANA

Heban Piano HEPI-Y31/SP



Orzech Canaletto Flader ORCF-Y31/R4F



Oliwka Argento OLA-Y33/SP



Oliwka Boliwia OLB-Y01/SP



Oliwka Cordoba OLC-X27/HP



Oliwka Malaga OLM-Y52/HF



Oliwka Prima OLP-X28/HP



Oliwka Sewilla OLS-X26/HP



Orzech Canaletto ORCF-Y61/R4F



Orzech Caravaggio ORCA-X20/SP



Orzech Milano ORM-X43/DP



Orzech Włoski ORW-X55/R3F



Palisander Brazylijski PB-Y45/H3F



Palisander Kolumbijski PK-Y53/H3F



Palisander Rio PR-Y02/SF



Palisander Santos PS-Y38/DF



Plecionka Nitka PLN-Y03/SP



Teak Gold TKG-X57/RP



Teak Morino TKM-Y48/SP



Teak TK-Y39/DP



Wenge Amaretto WEAM-Y40/DP



Wenge Anora WEA-X12/SP



Wenge Classic WECL-X13/SP



Wenge Cleoni WEC-Y14/SP

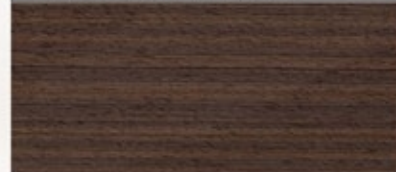

Wenge Drobnosloista WED-X15/SP



Wenge Luisiana WEL-X17/SP



Wiąz Lacosta



Zebrano Bianco ZEB-Y41/DP



Zebrano Cappuccino ZEC-X18/SP



Zebrano Czarne ZECZ-Y19/SP



CLASSIC 501

GLOBINIT
FRONTY | PANELE MDF

KOLORYSTYKA: NCS, RAL, ICA

WYKOŃCZENIA: M-MAT
M-MAT + PATYNA BRĄZOWA
M-MAT + PATYNA CZARNA



Classic 501/22/RAL 9003/M + patyna czarna



CLASSIC 502

GLOBINIT
FRONTY | PANELE MDF

KOLORYSTYKA: NCS, RAL, ICA

WYKOŃCZENIA: M-MAT
M-MAT + PATYNA BRĄZOWA
M-MAT + PATYNA CZARNA



Classic 502/22/RAL 7040/M

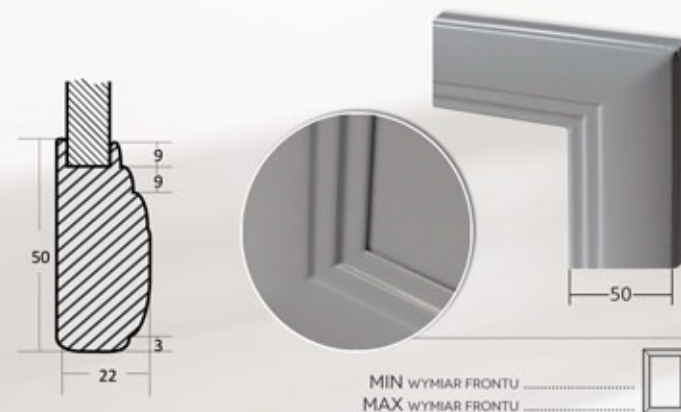

CLASSIC 503

GLOBINIT
FRONTY | PANELE MDF

KOLORYSTYKA: NCS, RAL, ICA

WYKOŃCZENIA: M-MAT
M-MAT + PATYNA BRĄZOWA
M-MAT + PATYNA CZARNA



Classic 503/22/NCS S 1010-Y30R/M + patyna brązowa

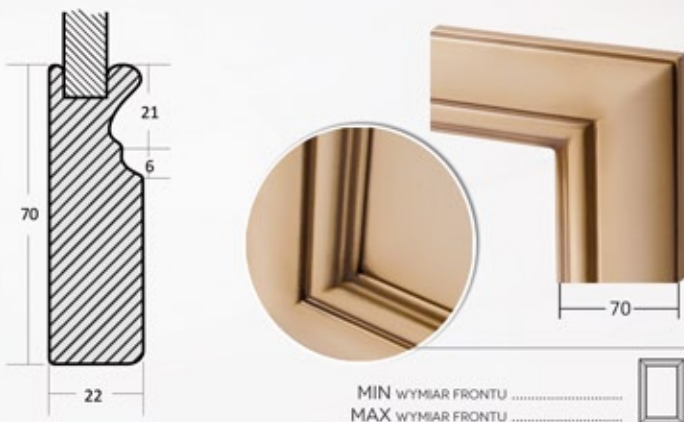

CLASSIC 504

GLOBINIT
FRONTY | PANELE MDF

KOLORYSTYKA: NCS, RAL, ICA

WYKOŃCZENIA: M-MAT
M-MAT + PATYNA BRĄZOWA
M-MAT + PATYNA CZARNA



Classic 504/22/R2/RAL 9010/M + patyna czarna



CLASSIC 505

GLOBINIT
FRONTY | PANELE MDF

KOLORYSTYKA: NCS, RAL, ICA

WYKOŃCZENIA: M-MAT,
M-MAT + PATYNA BRĄZOWA
M-MAT + PATYNA CZARNA

Classic 505/22/NCS S 1010-Y30R/M

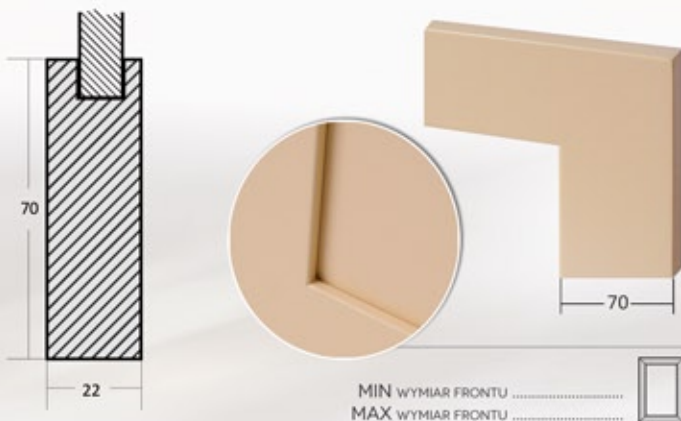

ELEMENTY UZUPEŁNIAJĄCE DO LINII CLASSIC
/BLENDY, LISTWY PROFILOWE, PILASTRY/
TAKIE SAME JAK W LINII FORNTÓW LARKIEROWANYCH MDF



CLASSIC 506

GLOBINIT
FRONTY | PANELE MDF

KOLORYSTYKA: NCS, RAL, ICA

WYKOŃCZENIA: M-MAT,
M-MAT + PATYNA BRĄZOWA
M-MAT + PATYNA CZARNA

Classic 506/22/RAL 9001/M



PANELE DEKORACYJNE TO SZEROKA GAMA MOŻLIWOŚCI I SZANSA STWORZENIA WNĘTRZA W PEŁNI ZGODNEGO Z WŁASNYM GUSTEM. PANELE OZDOBNE CHARAKTERYZUJĄ SIĘ ORYGINALNOŚCIĄ KSZTAŁTÓW I DOSKONAŁYM DESIGNEM. NA UWAGĘ ZASŁUGUJĄ RÓWNIEŻ NIEBYWAŁE EFEKTY WIZUALNE, JAKIE UMOŻLIWIĄ PANELE DEKORACYJNE 3D. OFERTA OBEJMUJE PANELE PEŁNE I AZUROWE - IDEALNE ROZWIĄZANIE DLA OSÓB CENIĄCYCH NAJWYŻSZE PIĘKNO. SPOŚRÓD SZEROKIEJ GAMY WZORÓW, KAŻDY MOŻE WYBRAĆ TAKIE, KTÓRE STANĄ SIĘ OZDOBĄ DOWOLNEJ PRZESTRZENI - SALONU, KUCHNI CZY ŁAZIENKI. ZAPRASZAMY!

PANEL PN 1

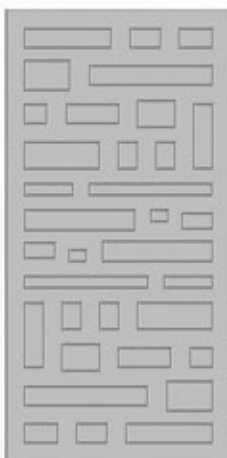

MDF 18 MM
WYMIARY 1200 X 600

PANEL PN 1A
AZUROWY
JEDNOSTRONNY
AZUROWY
DWUSTRONNY
PANEL PN 1P
PEŁNY
JEDNOSTRONNY

PN 1A /ażurowy/

PN 1P /pełny/

PANEL PN 2

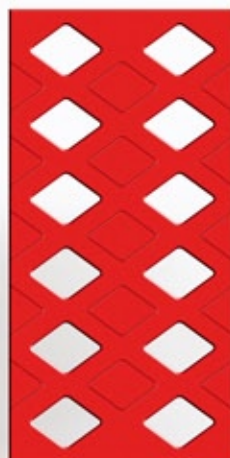

MDF 18 MM
WYMIARY 1200 X 600

PANEL PN 2A
AZUROWY
JEDNOSTRONNY
AZUROWY
DWUSTRONNY
PANEL PN 2P
PEŁNY
JEDNOSTRONNY

PN 2A /ażurowy/

PN 2P /pełny/

POWTARZALNOŚĆ
WZORU CO 600 MM

PANEL PN 3



MDF 18 MM
WYMIARY 1200 X 600

PANEL PN 3A
AZUROWY
JEDNOSTRONNY
AZUROWY
DWUSTRONNY
PANEL PN 3P
PEŁNY
JEDNOSTRONNY

PN 3A /ażurowy/

PN 3P /pełny/

POWTARZALNOŚĆ
WZORU CO 600 MM

PANEL PN 4

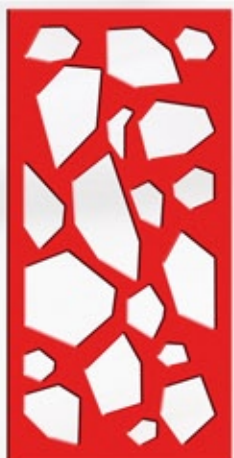

MDF 18 MM
WYMIARY 1200 X 600

PANEL PN 4A
AZUROWY
JEDNOSTRONNY
AZUROWY
DWUSTRONNY
PANEL PN 4P
PEŁNY
JEDNOSTRONNY

PN 4A /ażurowy/

PN 4P /pełny/

PANEL PN 5



MDF 18 MM
WYMIARY 1200 X 600

PANEL PN 5A
AZUROWY
JEDNOSTRONNY
AZUROWY
DWUSTRONNY
PANEL PN 5P
PEŁNY
JEDNOSTRONNY

PN 5A /ażurowy/

PN 5P /pełny/

POWTARZALNOŚĆ
WZORU CO 600 MM

PANEL PN 6



MDF 18 MM
WYMIARY 1200 X 600

PANEL PN 6A
AZUROWY
JEDNOSTRONNY
AZUROWY
DWUSTRONNY
PANEL PN 6P
PEŁNY
JEDNOSTRONNY

PN 6A /ażurowy/

PN 6P /pełny/

DEKORACYJNE PANELE MDF

GLOBINIT
FRONTY | PANELE MDF

KOLORYSTYKA: NCS, RAL, ICA, ICA METALLIZZATI

WYKOŃCZENIA: M-MAT, P-POŁYSK, PE-PERŁA,
BG-BROKAT POŁYSK, BM-BROKAT MAT,
MEM-METALIK MAT, MEP-METALIK POŁYSK

PANEL PN 7

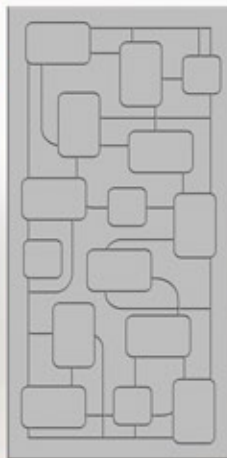
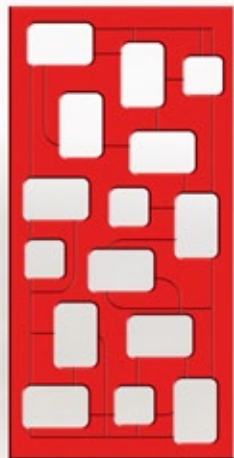

MDF 18 MM
WYMIARY 1200 X 600

PANEL PN 7A
AŻUROWY
JEDNOSTRONNY
AŻUROWY
DWUSTRONNY
PANEL PN 7P
PEŁNY
JEDNOSTRONNY

POWTARZALNOŚĆ
WZORU CO 600 MM

PN 7A /ażurowy/

PN 7P /pełny/

PANEL PN 8



MDF 18 MM
WYMIARY 1200 X 600

PANEL PN 8A
AŻUROWY
JEDNOSTRONNY
AŻUROWY
DWUSTRONNY
PANEL PN 8P
PEŁNY
JEDNOSTRONNY

POWTARZALNOŚĆ
WZORU CO 600 MM

PN 8A /ażurowy/

PN 8P /pełny/

PANEL PN 9

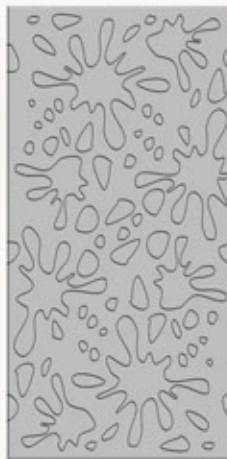

MDF 18 MM
WYMIARY 1200 X 600

PANEL PN 9A
AŻUROWY
JEDNOSTRONNY
AŻUROWY
DWUSTRONNY
PANEL PN 9P
PEŁNY
JEDNOSTRONNY

PN 9A /ażurowy/

PN 9P /pełny/

PANEL PN 10



MDF 18 MM
WYMIARY 1200 X 600

PANEL PN 10A
AŻUROWY
JEDNOSTRONNY
AŻUROWY
DWUSTRONNY
PANEL PN 10P
PEŁNY
JEDNOSTRONNY

POWTARZALNOŚĆ
WZORU CO 600 MM

PN 10A /ażurowy/

PN 10P /pełny/

MASKOWNICE GRZEJNIKOWE

NOWOCZESNE MASKOWNICE GRZEJNIKOWE
W WYJĄTKOWY SPOSÓB OZDOBIĄ PRZESTRZEŃ
W POKOJACH DZIECIĘCYCH I MŁODZIEŻOWYCH,
SALONACH, SYPIALNIACH, A TAKŻE POMIESZCZENIACH BIUROWYCH.

PRODUKTY POWSTAJĄ NA BAZIE NASZYCH PANELI AŻUROWYCH
WYKONANYCH Z PŁYTY MDF DOSTĘPNYCH W SZEROKIEJ KOLORYSTYCE.

PRODUKTY SĄ ŁATWE W MONTAŻU ORAZ DEMONTAŻU.
NIE WPŁYWAJĄ NEGATYWNIE NA FUNKCJONALNOŚĆ URZĄDZEŃ
GRZEWCZYCH. UTRATA CIEPŁA PRZY ZASTOSOWANIU MASKOWNICY
JEST MNIEJSZA OD 1%

DOSTĘPNE WYMIARY
GRUBOŚĆ 18 MM
WYSOKOŚĆ 700 MM
SZEROKOŚCI 1300 MM; 2500 MM
KOLORYSTKA I WYKOŃCZENIE JAK PANELE DEKORACYJNE

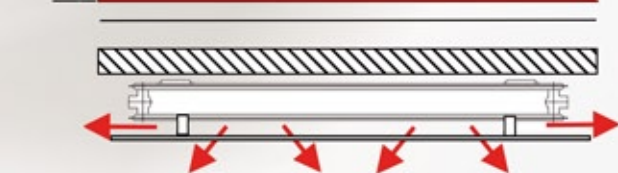
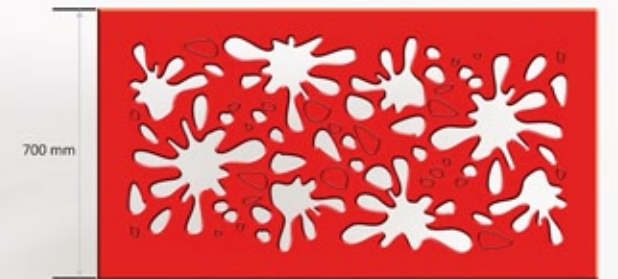

ZESTAW MONTAŻOWY

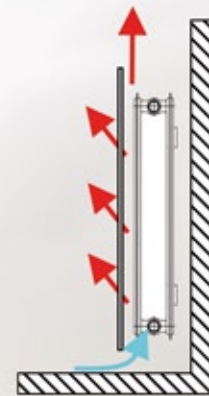



BIURA HANDLOWE | PRODUKCJA | MAGAZYNY

36-004 Łąka 417 G, Polska

tel. +48 17 772 76 85

fax +48 17 772 76 86

biuro@globinit.com.pl

www.globinit.com.pl

GLOBINIT SP. Z O.O. | 35-317 Rzeszów, ul Jana Pawła II 37 | NIP: 5170368888 | REGON 360805756